

INTERCROSS リアアンダースポイラー 取付／取扱説明書

BLESS HYBRID SIRIES

【お客様へ】 このたびは、お買い上げいただき、ありがとうございます。本書は、商品の正しい取付、取扱いについての要領と注意について記載してあります。必ず、取付作業前によくお読みいただき、正しい取付／取扱いを行ってください。
また、本書は商品を使用している間は、大切に保管してください。ご不明な点は販売店または、当社へお問い合わせください。

【販売店様へ】 本書及び、本製品の取付に際して取外した部品は、必ずお客様にお渡しください。

適応機種	FIT SHUTTLE HIBRID FIT SHUTTLE
------	-----------------------------------

- 注意**
- 必ず別紙の注意事項をよく読んでから作業を行ってください。
 - 本製品を改造しての取付は絶対に行わないでください。
 - エンジンを停止してサイドブレーキを確実に引いて平坦な場所で行なって下さい。
 - 作業は、2人で行い、手袋等を使用してケガ等に十分注意してください。

構成部品

※作業をはじめる前に構成部品がそろっているか確認してください。

No.	品名	数量	No.	品名	数量
①	リアアンダースポイラー本体	1	⑤	タッピングビス 4×25	2
②	取付ステー	2	⑥	ゴムワッシャー	8
③	トラスポルト M6×15	4	⑦	両面テープ	1
④	六角フランジナット M6	4	⑧	PACプライマー	1
			⑨	フィッティングモール (グレー) (黒)	各1

取付方法

1

【①リアアンダースポイラー裏面】

- ①リアアンダースポイラーの⑨フィッティングモール
⑦両面テープ貼り付け面及び車両バンパーの両面テープ貼り付け面を十分に脱脂してください。
- ①リアアンダースポイラーの⑨フィッティングモール
及び⑦両面テープ貼り付け面に⑧プライマーを塗布して、十分に乾燥させてください。
- 図を参考にして、①リアアンダースポイラーに
⑨フィッティングモールを貼ってください。
※⑨フィッティングモールは、ボディカラーに
応じてお好みの色をご使用ください。
- 図を参考にして、①リアアンダースポイラーに
⑦両面テープを⑨フィッティングモールの下に
重ならないように貼ってください。

●必ずフィッティングモールを先に貼ってから
両面テープをフィッティングモールに重ならない
ように貼ってください。

2

- 図を参考にして、車両フェンダー部を固定しているビスを外して、①リアアンダースポイラーを車両に仮セットして、フェンダー部下側の穴位置を外した既存のビスで仮固定してください。
- 全体のバランスを確認し、フェンダー部上側の穴位置をマーキングして、①リアアンダースポイラーを外してください。
- マーキング位置をドリル(3.2mm)にて穴開けしてください。

10mm ドリル
ストップ
ボディパネルを穴開けの際、車体内部の損傷を防ぐためドリルの先端から10mmの箇所にごムテープ等でストッパーを作ってから作業してください

3

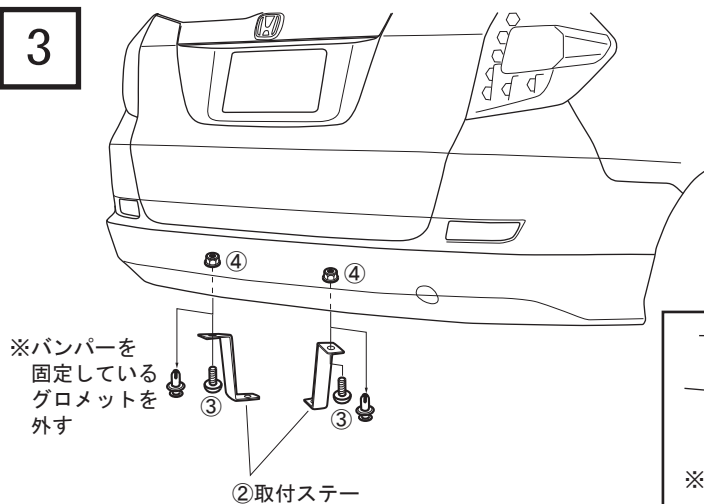

1. 図を参考にして、車両からバンパーを固定しているグロメットを外してください。(2ヶ所)
2. 図を参考にして、②取付ステーをグロメットを外した穴位置に合わせて③トラスボルト、④六角フランジナットにて仮固定してください。

※この際、②取付ステーが車両後側から見て、「ハの字」になるような位置で仮固定してください。

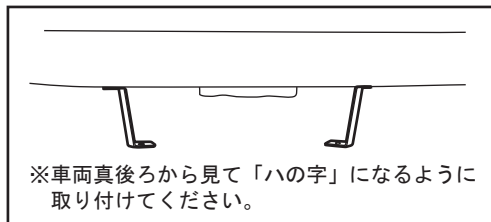

4

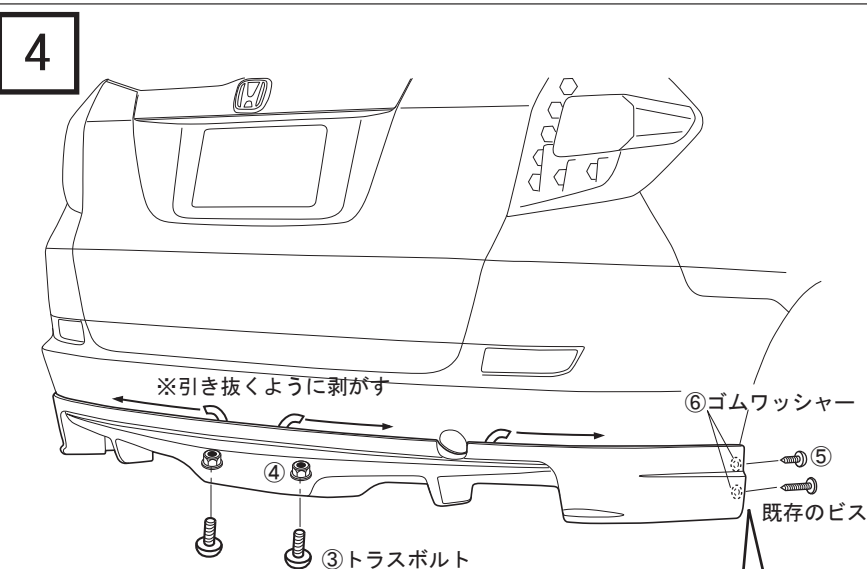

1. 図を参考にして、①リアアンダースポイラーに貼った③両面テープの離型紙を少し(5cm程度)剥がして、表側に折り曲げてください。
2. 図を参考にして、①リアアンダースポイラーを取付位置を確認して車両にセットしてください。
3. 図を参考にして、①リアアンダースポイラーのフェンダー部を既存のビスと⑤タッピングビス⑥ゴムワッシャーで仮固定してください。
※⑥ゴムワッシャーは、車両とのスキに応じて必要な場合に必要枚数を使用してください。
4. 図を参考にして、①リアアンダースポイラーと②取付ステーの穴位置を合わせて③トラスボルト④六角フランジナットにて、仮固定してください。
5. 再度取付位置、全体のバランスを確認して、⑦両面テープの離型紙を引き抜くように剥がして十分に圧着してください。
6. 仮固定してあった各ビス、ボルトナット類を締め過ぎに注意しながら確実に固定してください。

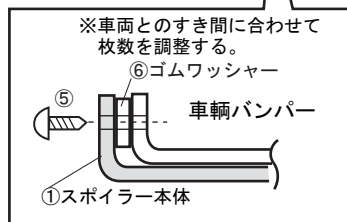
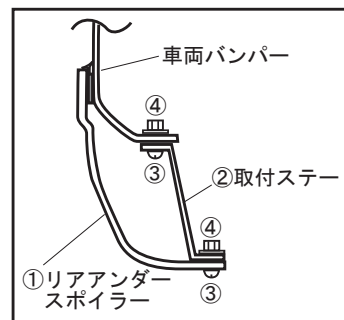

⚠ 注意

- 取付終了後は、全体のガタツキ等がないかもう一度確認してください。

取り扱い上の注意事項

⚠ 注意

- 取付終了後は、ネジ類の締め付け及び、全体にガタツキ等がないかもう一度確認してください。
- 取付終了後24時間は、洗車等で濡らさないようにしてください。
- 自動洗車機のご使用はしないでください。破損の原因となります。
- 日常点検を実施して、ガタツキ等があった場合は、そのまま使用しないでください。